



**Legende**

	Häuser
	Rasenfläche privat
	Rasenfläche allgemein
	Rosenbeet
	Fahrräder
	Sichtschutz
	Terrasse
	Kinderspielplatz
	Wege
	Parkplätze
	Carports
	Müllplatz
	Asphalt
	Photovoltaik
	Kies - Entwässerungsstreifen
	Hecke
	blühende Sträucher
	Baum
	Sträucher
	Schacht
	Verteiler/Stromkasten

**Energiekennzahlen**

RH 2a	HWB 34	fGEE 0,79
RH 2b	HWB 26	fGEE 0,79
RH 2c	HWB 32	fGEE 0,77
RH 2d	HWB 33	fGEE 0,78
RH 2e	HWB 25	fGEE 0,82
RH 2f	HWB 32	fGEE 0,77
RH 2g	HWB 32	fGEE 0,77
RH 2h	HWB 25	fGEE 0,82
RH 2i	HWB 32	fGEE 0,77
RH 2j	HWB 34	fGEE 0,79
RH 2k	HWB 32	fGEE 0,77
RH 2l	HWB 32	fGEE 0,71

BEI DIESER PLANLICHEN ABBILDUNG  
HANDELT ES SICH UM EINE SCHEMATISCHE  
DARSTELLUNG; GÜLTIG IST DAS  
NATURMASS; DIE MÖBELIERUNG IST  
VORSCHLAG DES BAUTRÄGERS UND NICHT  
IM KAUFFREIS ENTHALTEN

STAND 19.02.2019 1:300



Doppelhaus 2k

BEZEICHNUNG	FLÄCHE
Erdgeschoß	49,48 m <sup>2</sup>
Obergeschoß	48,24 m <sup>2</sup>
<b>Wohnfläche gesamt</b>	<b>97,72 m<sup>2</sup></b>
Dachgeschoß unausgebaut >1,50m	30,88 m <sup>2</sup>
Gesamtfläche	128,60 m <sup>2</sup>
Kellergeschoß	50,48 m <sup>2</sup>
Terrasse	13,50 m <sup>2</sup>
Gartenfläche	111,00 m <sup>2</sup>

Übersichtsplan

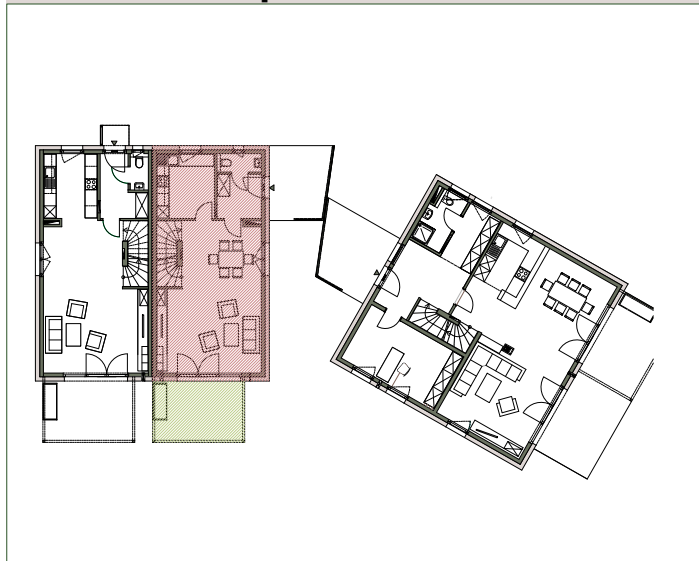

KG	Vorraum	6,45 m <sup>2</sup>
	Keller	44,03 m <sup>2</sup>
<b>KG</b>	<b>Gesamt</b>	<b>50,48 m<sup>2</sup></b>

EG	Wohnen/Essen	33,93 m <sup>2</sup>
	Küche	9,02 m <sup>2</sup>
	Garderobe	4,71 m <sup>2</sup>
	WC	1,82 m <sup>2</sup>
	Terrasse	13,50 m <sup>2</sup>
<b>EG</b>	<b>Gesamt</b>	<b>49,48 m<sup>2</sup></b>

OG	Schlafzimmer	16,29 m <sup>2</sup>
	Bad	4,95 m <sup>2</sup>
	Wc	1,45 m <sup>2</sup>
	Flur	4,78 m <sup>2</sup>
	Zimmer 1	10,18 m <sup>2</sup>
	Zimmer 2	10,59 m <sup>2</sup>
<b>OG</b>	<b>Gesamt</b>	<b>48,24 m<sup>2</sup></b>

DG	Flur	0,93 m <sup>2</sup>
	Dachraum	29,95 m <sup>2</sup>
<b>DG</b>	<b>Gesamt</b>	<b>30,88 m<sup>2</sup></b>

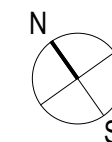

BEI DIESER PLANLICHEN ABBILDUNG  
HANDELT ES SICH UM EINE SCHEMATISCHE  
DARSTELLUNG; GÜLTIG IST DAS  
NATURMASS; DIE MÖBELIERUNG IST  
VORSCHLAG DES BAUTRÄGERS UND NICHT  
IM KAUFPREIS ENTHALTEN

STAND 19.02.2019 1:80

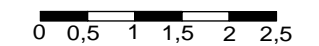

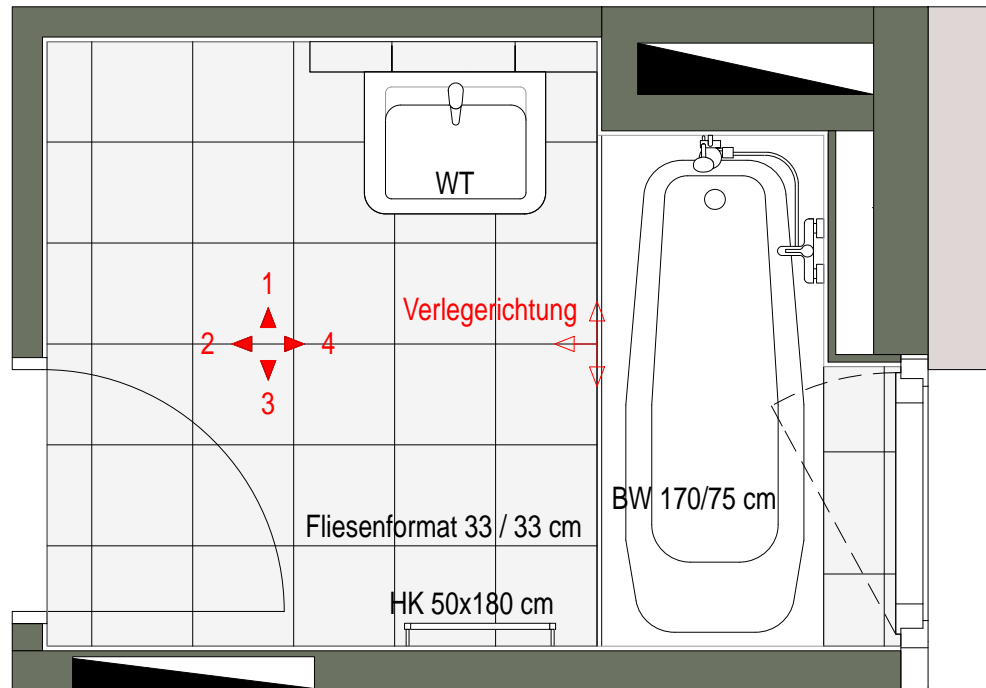

Grundriss

Ansicht 1

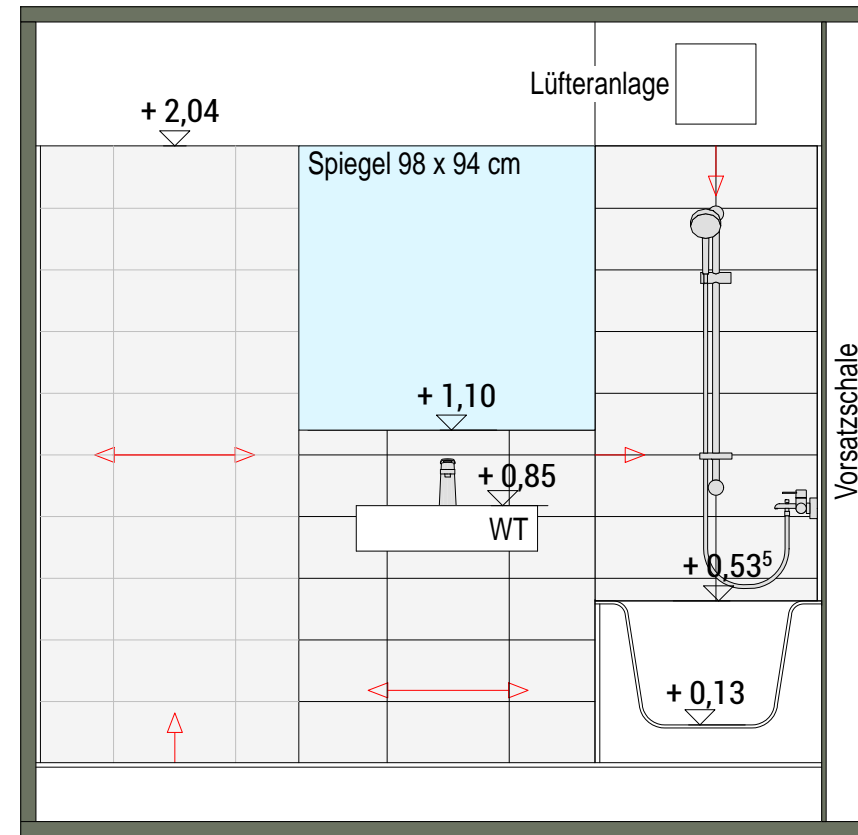

Ansicht 2

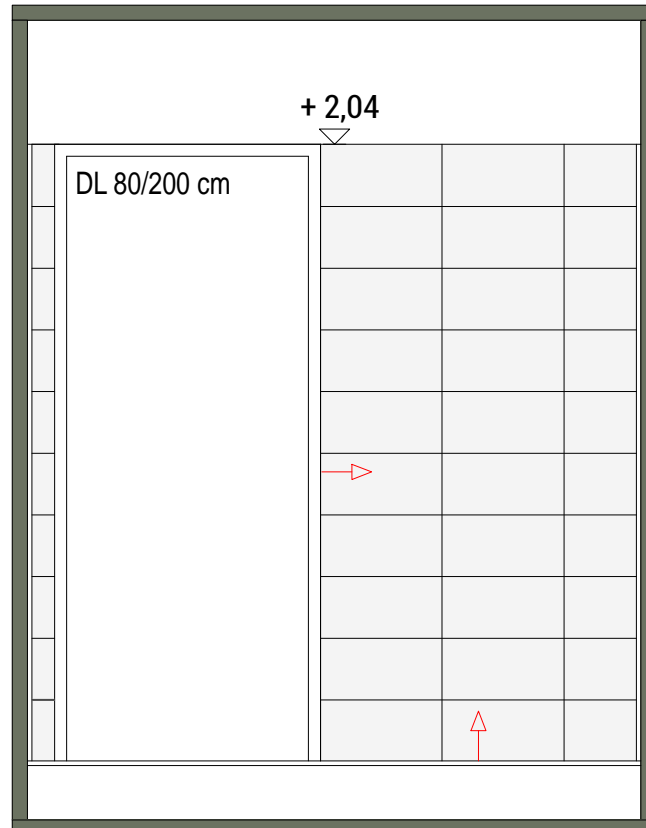

Ansicht 3

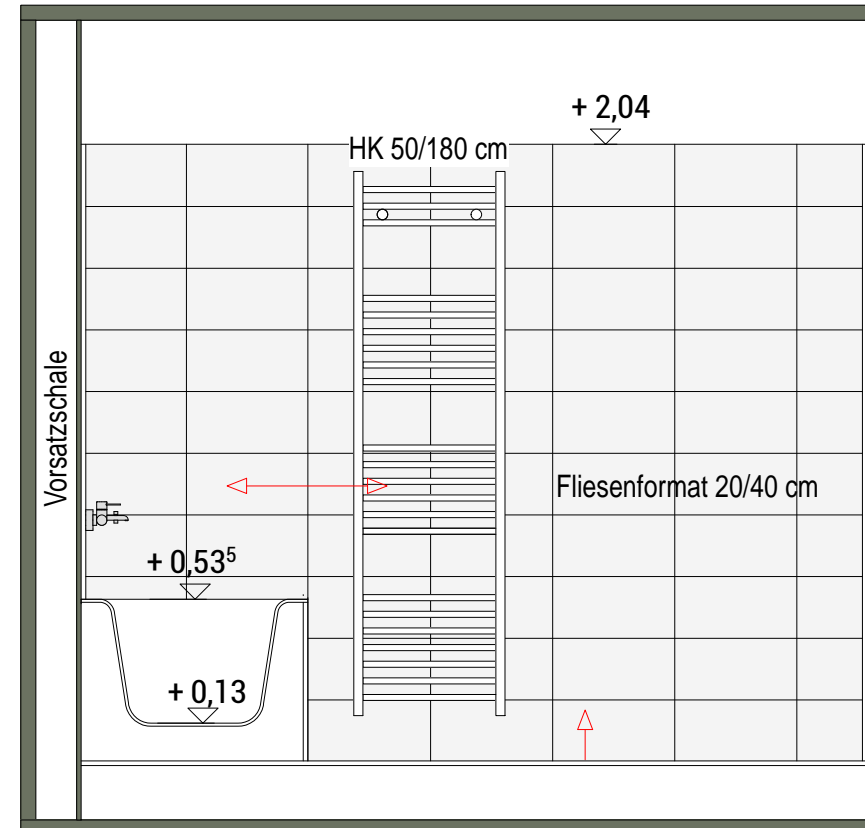

Ansicht 4

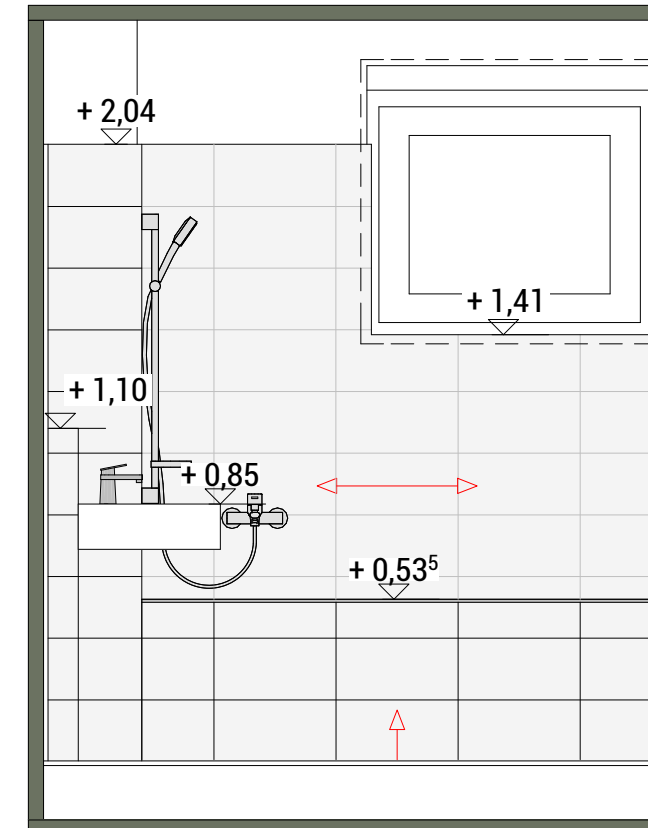

Doppelhaus 2k Bad OG

BEZEICHNUNG	FLÄCHE
Erdgeschoß	49,48 m <sup>2</sup>
Obergeschoß	48,24 m <sup>2</sup>
<b>Wohnfläche gesamt</b>	<b>97,72 m<sup>2</sup></b>
Dachgeschoß unausgebaut >1,50m	30,88 m <sup>2</sup>
Gesamtfläche	128,60 m <sup>2</sup>
Kellergeschoß	50,48 m <sup>2</sup>
Terrasse	13,50 m <sup>2</sup>
Gartenfläche	111,00 m <sup>2</sup>

Übersichtsplan

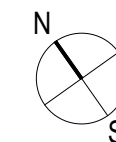
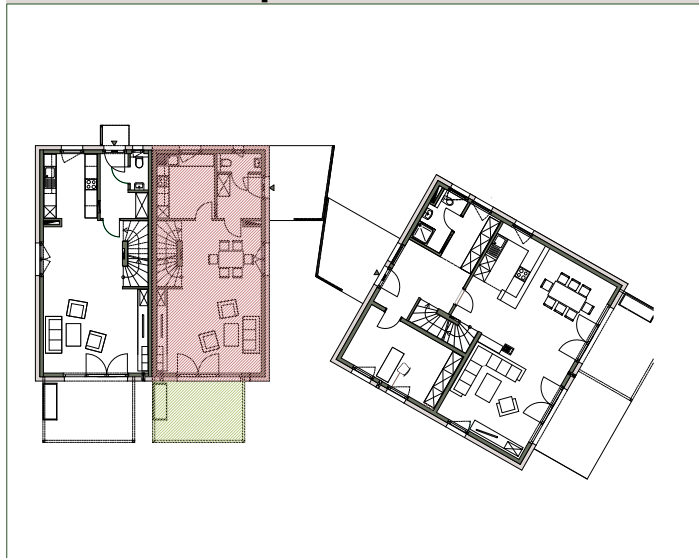

BEI DIESER PLANLICHEN ABBILDUNG  
HANDELT ES SICH UM EINE SCHEMATISCHE  
DARSTELLUNG; GÜLTIG IST DAS  
NATURMASS; DIE MÖBELIERUNG IST  
VORSCHLAG DES BAUTRÄGERS UND NICHT  
IM KAUFPREIS ENTHALTEN

STAND 19.02.2019

1:25



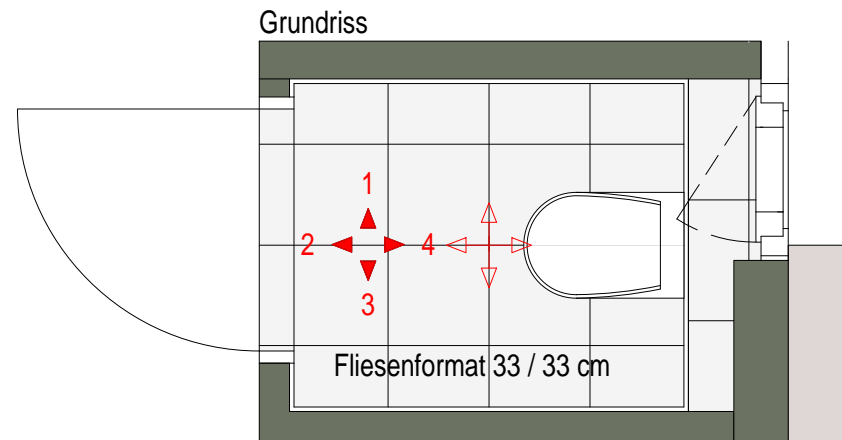

Doppelhaus 2k WC OG

BEZEICHNUNG	FLÄCHE
Erdgeschoß	49,48 m <sup>2</sup>
Obergeschoß	48,24 m <sup>2</sup>
<b>Wohnfläche gesamt</b>	<b>97,72 m<sup>2</sup></b>
Dachgeschoß unausgebaut >1,50m	30,88 m <sup>2</sup>
Gesamtfläche	128,60 m <sup>2</sup>
Kellergeschoß	50,48 m <sup>2</sup>
Terrasse	13,50 m <sup>2</sup>
Gartenfläche	111,00 m <sup>2</sup>

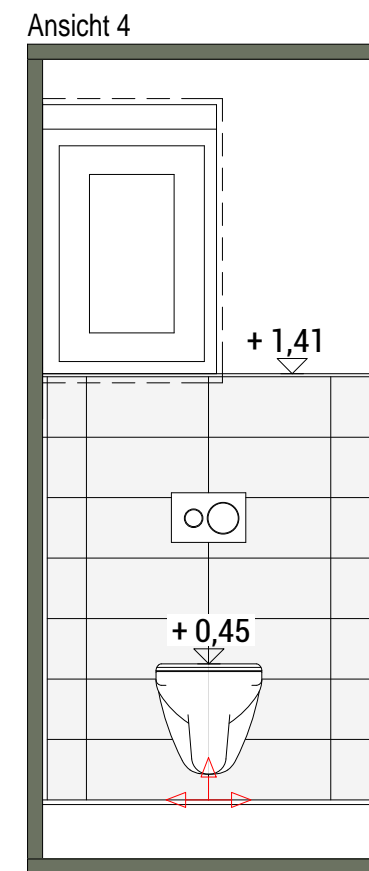
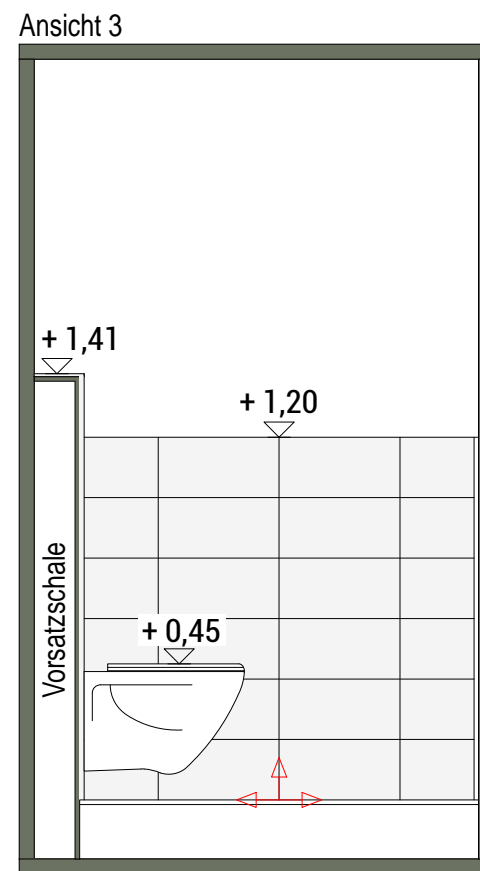
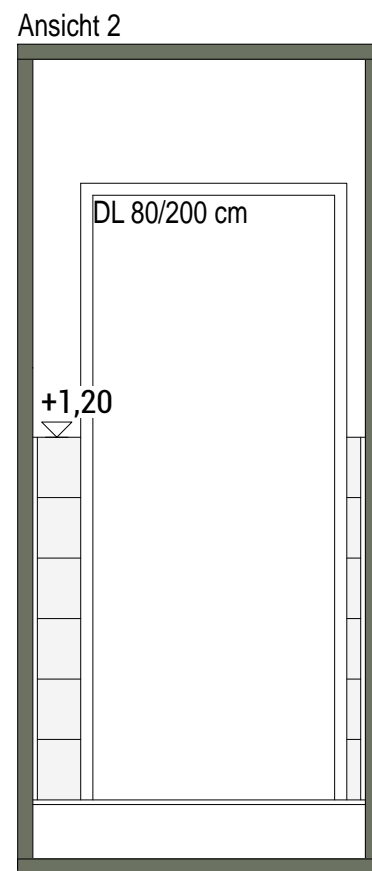
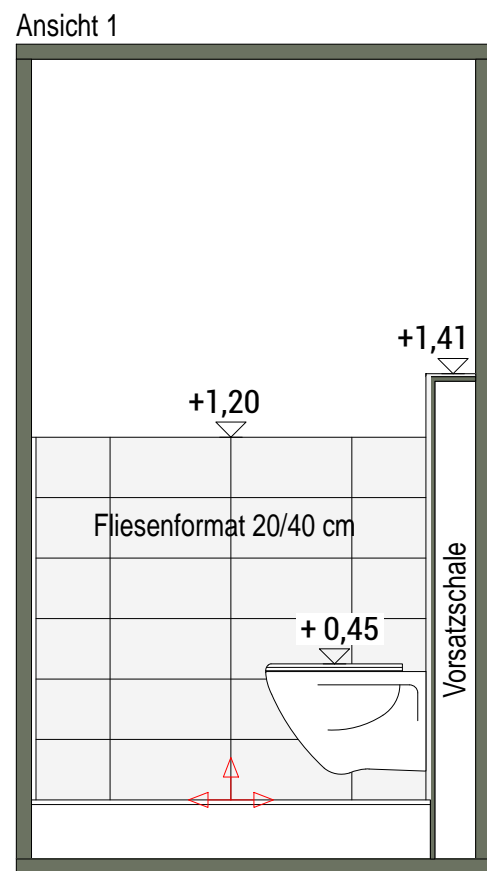

Übersichtsplan

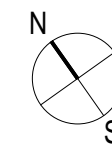
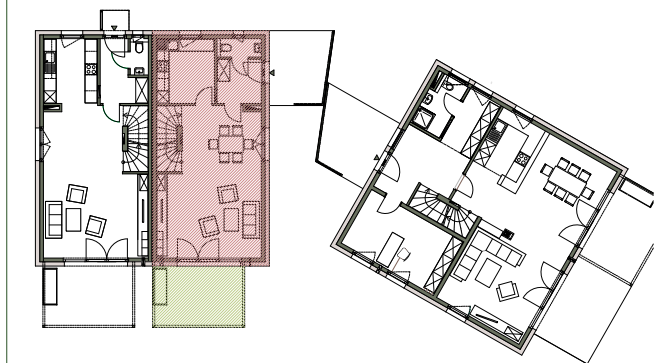

BEI DIESER PLANLICHEN ABBILDUNG  
HANDELT ES SICH UM EINE SCHEMATISCHE  
DARSTELLUNG; GÜLTIG IST DAS  
NATURMASS; DIE MÖBELIERUNG IST  
VORSCHLAG DES BAUTRÄGERS UND NICHT  
IM KAUFPREIS ENTHALTEN

STAND 19.02.2019

1:25



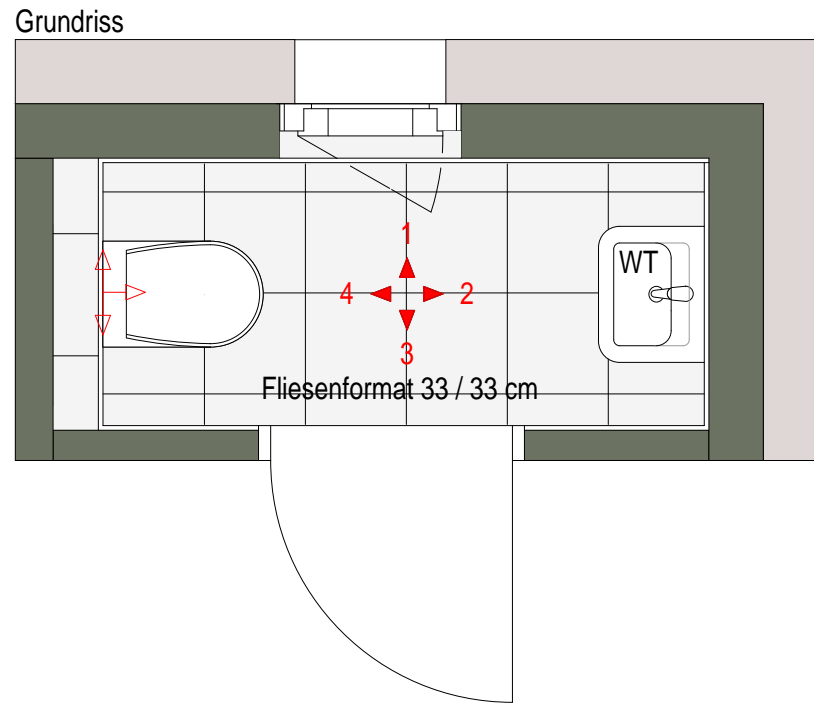

Doppelhaus 2k WC EG

BEZEICHNUNG	FLÄCHE
Erdgeschoß	49,48 m <sup>2</sup>
Obergeschoß	48,24 m <sup>2</sup>
<b>Wohnfläche gesamt</b>	<b>97,72 m<sup>2</sup></b>
Dachgeschoß unausgebaut >1,50m	30,88 m <sup>2</sup>
Gesamtfläche	128,60 m <sup>2</sup>
Kellergeschoß	50,48 m <sup>2</sup>
Terrasse	13,50 m <sup>2</sup>
Gartenfläche	111,00 m <sup>2</sup>

Ansicht 2

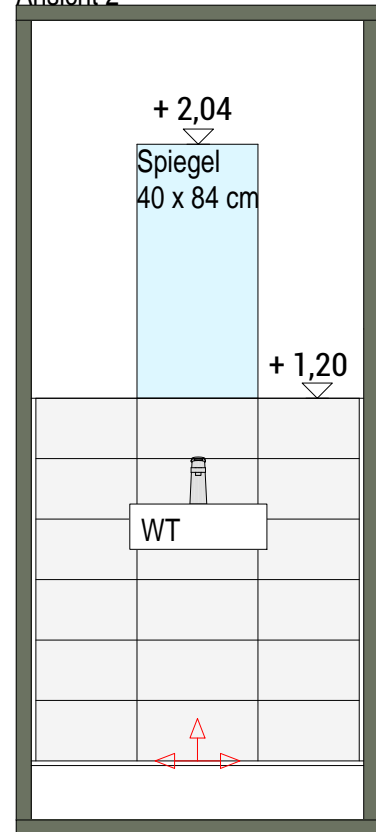

Ansicht 2

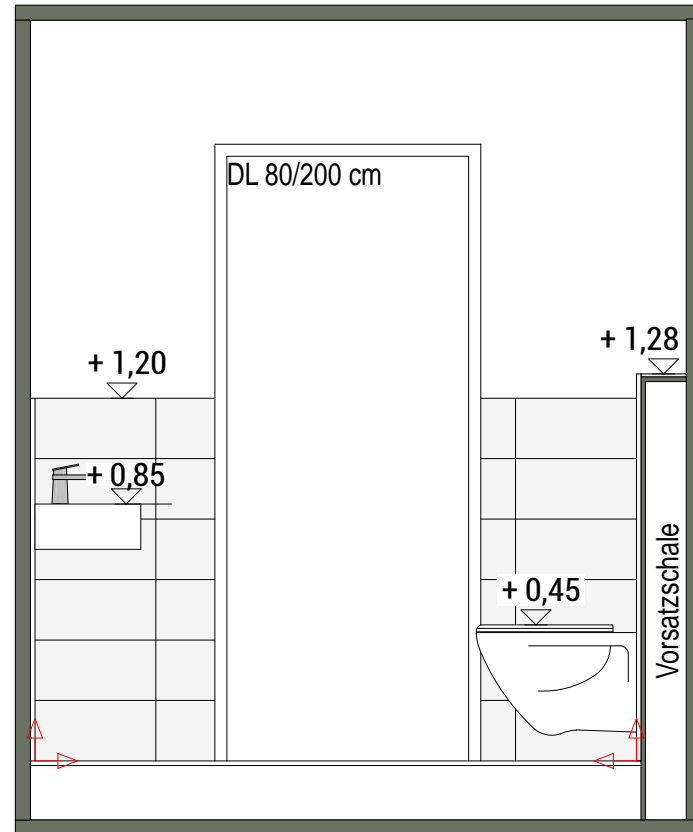

Ansicht 3

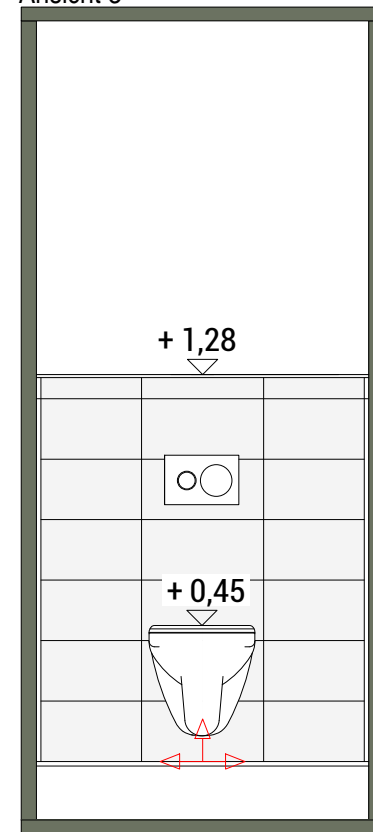

Ansicht 4

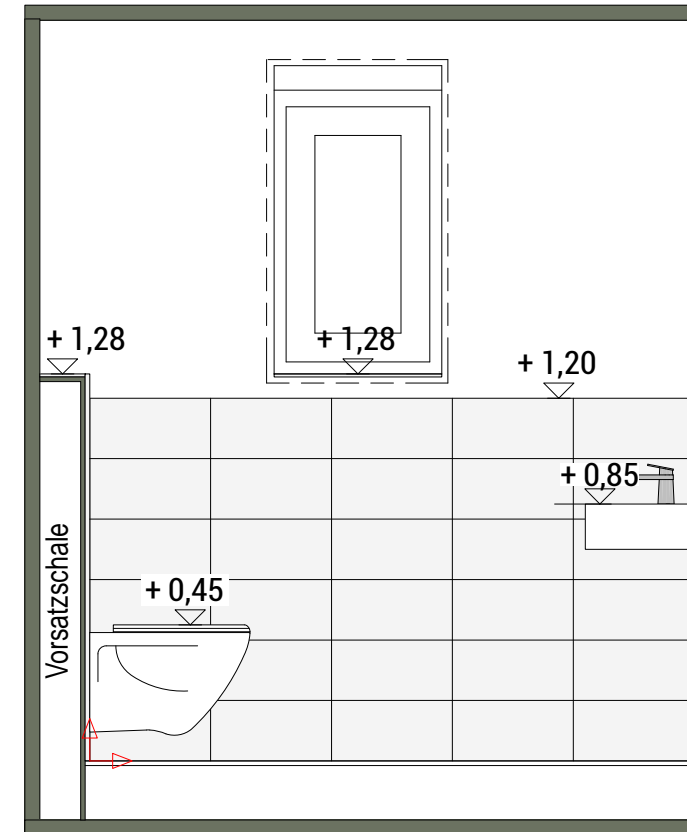

Übersichtsplan

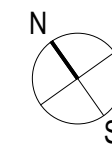
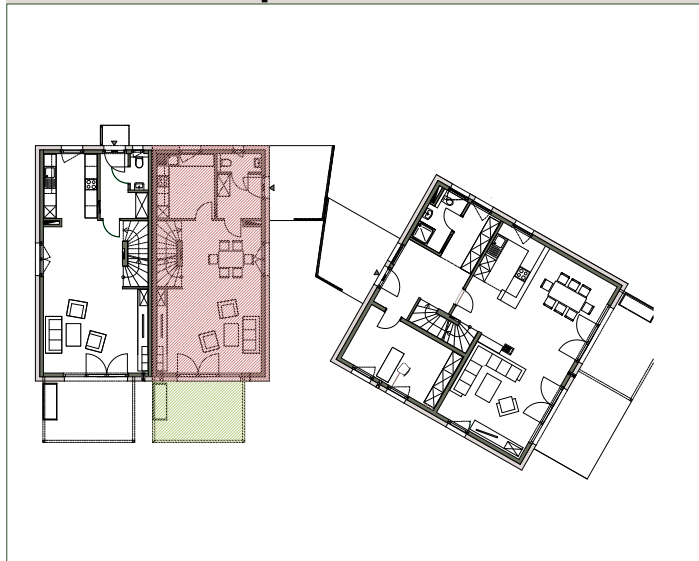

BEI DIESER PLANLICHEN ABBILDUNG  
HANDELT ES SICH UM EINE SCHEMATISCHE  
DARSTELLUNG; GÜLTIG IST DAS  
NATURMASS; DIE MÖBELIERUNG IST  
VORSCHLAG DES BAUTRÄGERS UND NICHT  
IM KAUFPREIS ENTHALTEN

STAND 19.02.2019

1:25

