



Legende

- Häuser
- Rasenfläche privat
- Rasenfläche allgemein
- Rosenbeet
- Fahrräder
- Sichtschutz
- Terrasse
- Kinderspielplatz
- Wege
- Parkplätze
- Carports
- Müllplatz
- Asphalt
- Photovoltaik
- Kies - Entwässerungsstreifen
- Hecke
- blühende Sträucher
- Baum
- Sträucher
- Schacht
- Verteiler/Stromkasten

Energiekennzahlen

RH 2a	HWB 34	fGEE 0,79
RH 2b	HWB 26	fGEE 0,79
RH 2c	HWB 32	fGEE 0,77
RH 2d	HWB 33	fGEE 0,78
RH 2e	HWB 25	fGEE 0,82
RH 2f	HWB 32	fGEE 0,77
RH 2g	HWB 32	fGEE 0,77
RH 2h	HWB 25	fGEE 0,82
RH 2i	HWB 32	fGEE 0,77
RH 2j	HWB 34	fGEE 0,79
RH 2k	HWB 32	fGEE 0,77
RH 2l	HWB 32	fGEE 0,71

BEI DIESER PLANLICHEN ABBILDUNG
HANDELT ES SICH UM EINE SCHEMATISCHE
DARSTELLUNG; GÜLTIG IST DAS
NATURMASS; DIE MÖBELIERUNG IST
VORSCHLAG DES BAUTRÄGERS UND NICHT
IM KAUFFREIS ENTHALTEN

STAND 11.10.2018 1:300



Reihenhauseinheit 2d

BEZEICHNUNG	FLÄCHE
Erdgeschoß	46,29 m ²
Obergeschoß	45,13 m ²
Wohnfläche gesamt	91,42 m²
Dachgeschoß unausgebaut	28,91 m ²
Gesamtfläche	120,33 m ²
Kellergeschoß	47,33 m ²
Terrasse	13,50 m ²
Gartenfläche	102,00 m ²

Übersichtsplan

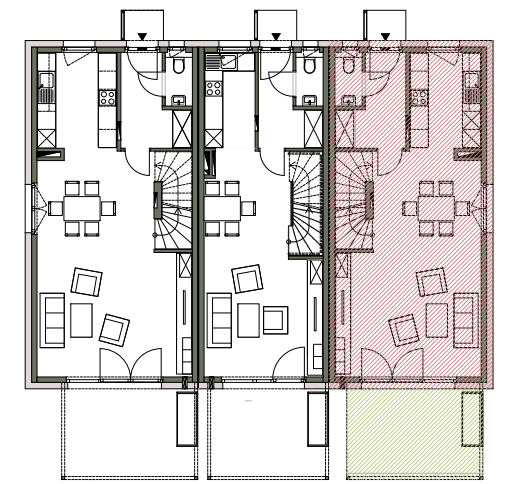

KG	Raum	Fläche
	Vorraum	6,45 m ²
	Keller	40,88 m ²
KG	Gesamt	47,33 m²

EG	Raum	Fläche
	Wohnen/Essen	31,83 m ²
	Küche	7,51 m ²
	Garderobe	5,53 m ²
	WC	1,42 m ²
	Terrasse	13,50 m ²
EG	Gesamt	46,29 m²

OG	Raum	Fläche
	Schlafzimmer	15,34 m ²
	Bad	4,40 m ²
	Wc	1,38 m ²
	Flur	4,48 m ²
	Zimmer 1	9,19 m ²
	Zimmer 2	10,34 m ²
OG	Gesamt	45,13 m²

DG	Raum	Fläche
	Flur	0,83 m ²
	Dachraum	28,08 m ²
DG	Gesamt	28,91 m²

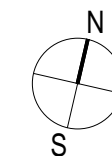

BEI DIESER PLANLICHEN ABBILDUNG
HANDELT ES SICH UM EINE SCHEMATISCHE
DARSTELLUNG; GÜLTIG IST DAS
NATURMASS; DIE MÖBELIERUNG IST
VORSCHLAG DES BAUTRÄGERS UND NICHT
IM KAUFPREIS ENTHALTEN

STAND 11.10.2018 1:80

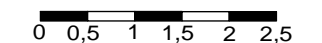

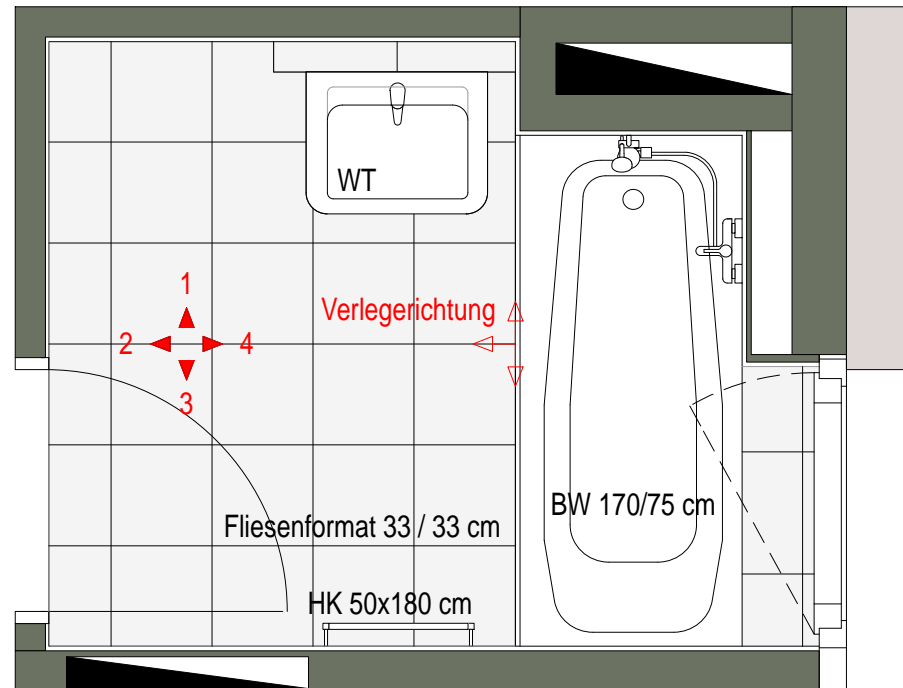

Grundriss

Ansicht 1

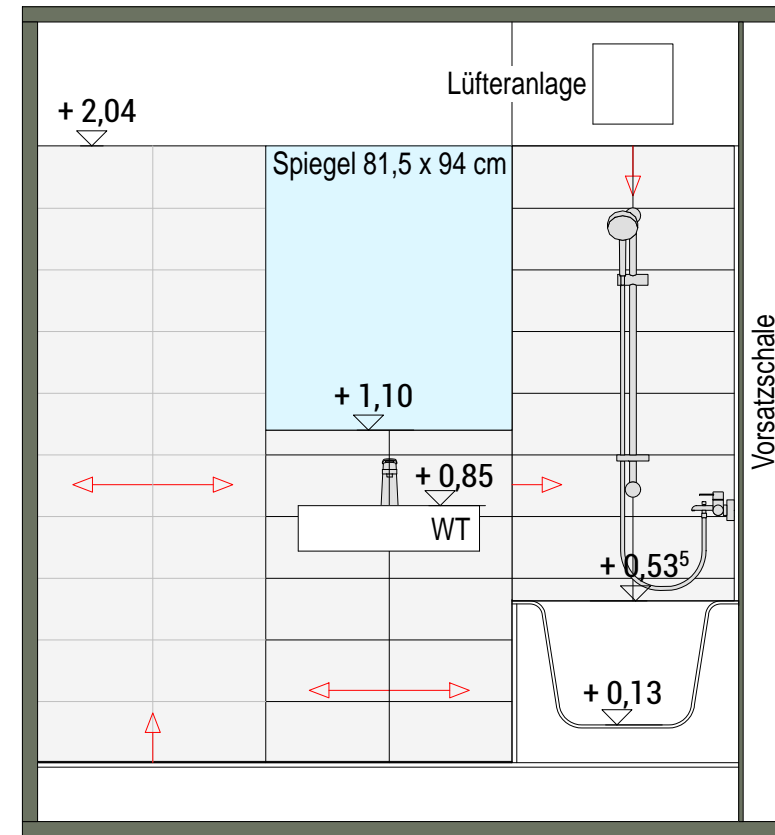

Ansicht 2

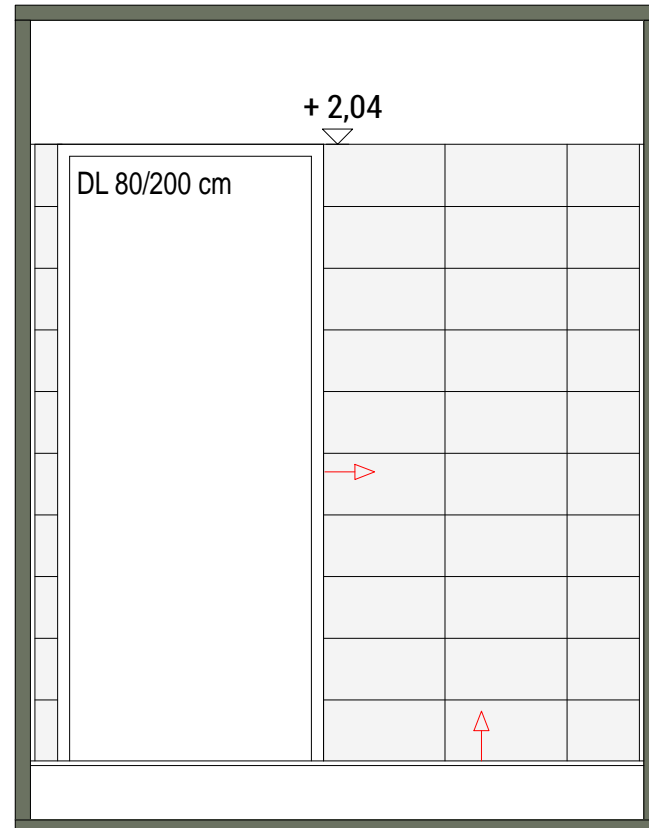

Ansicht 3

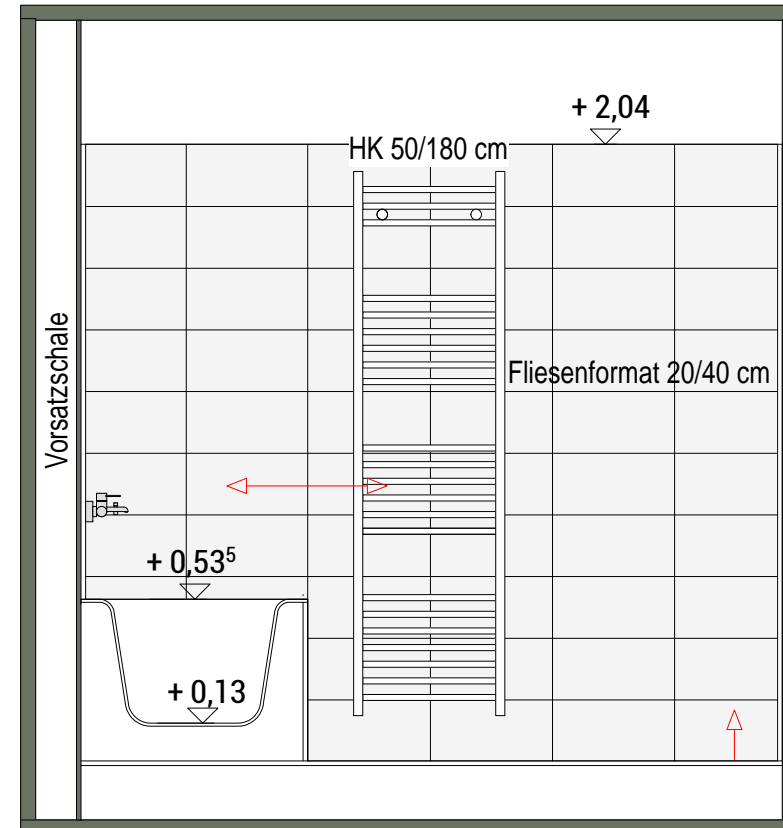

Ansicht 4

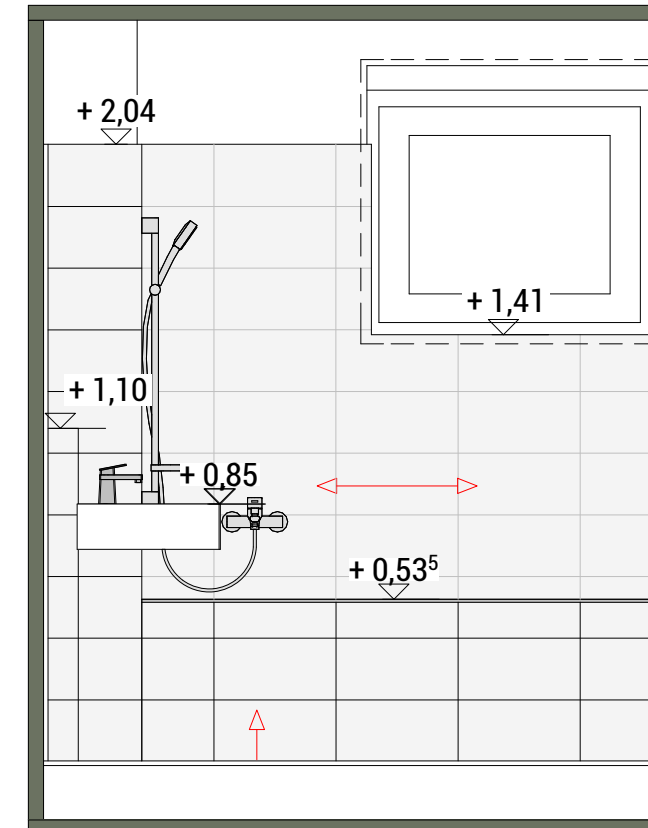

Reihenhaus 2d Bad OG

BEZEICHNUNG	FLÄCHE
Erdgeschoß	46,29 m ²
Obergeschoß	45,13 m ²
Wohnfläche gesamt	91,42 m²
Dachgeschoß unausgebaut	28,91 m ²
Gesamtfläche	120,33 m ²
Kellergeschoß	47,33 m ²
Terrasse	13,50 m ²
Gartenfläche	102,00 m ²

Übersichtsplan

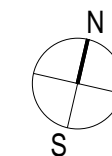
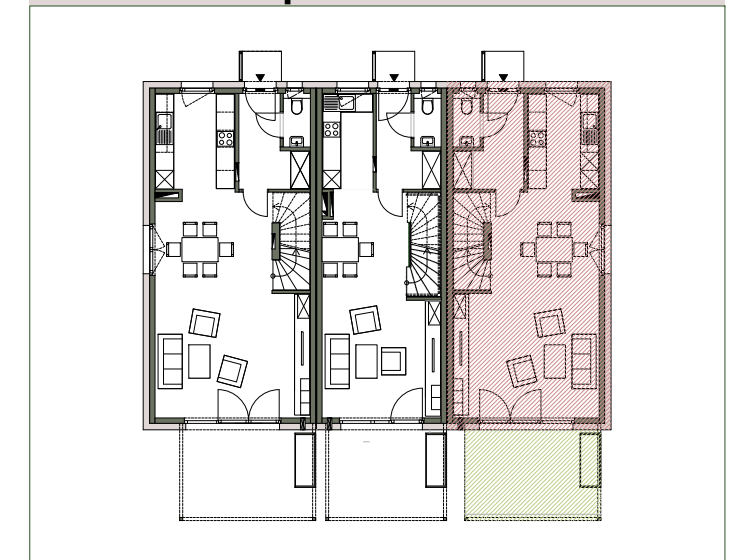

BEI DIESER PLANLICHEN ABBILDUNG
HANDELT ES SICH UM EINE SCHEMATISCHE
DARSTELLUNG; GÜLTIG IST DAS
NATURMASS; DIE MÖBELIERUNG IST
VORSCHLAG DES BAUTRÄGERS UND NICHT
IM KAUFPREIS ENTHALTEN

STAND 11.10.2018

1:25



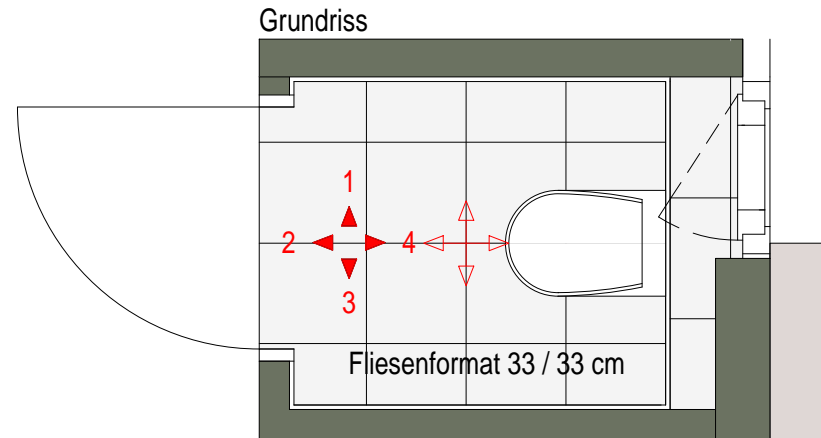

Reihenhaus 2d WC OG

BEZEICHNUNG	FLÄCHE
Erdgeschoß	46,29 m ²
Obergeschoß	45,13 m ²
Wohnfläche gesamt	91,42 m²
Dachgeschoß unausgebaut	28,91 m ²
Gesamtfläche	120,33 m ²
Kellergeschoß	47,33 m ²
Terrasse	13,50 m ²
Gartenfläche	102,00 m ²

Ansicht 1

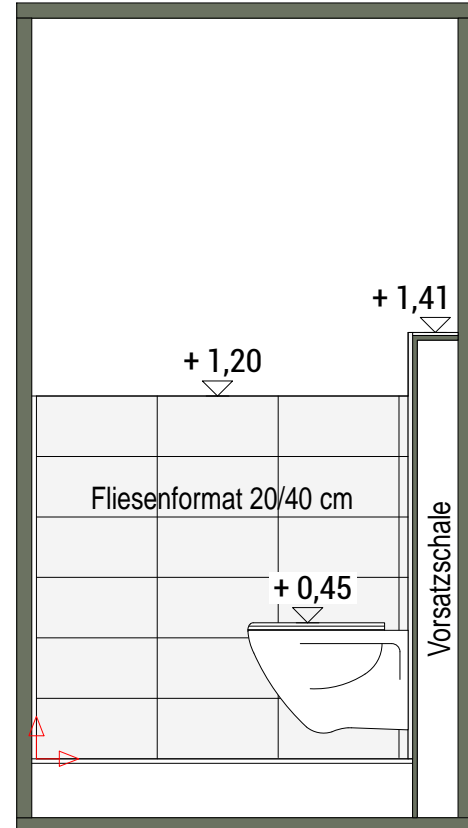

Ansicht 2

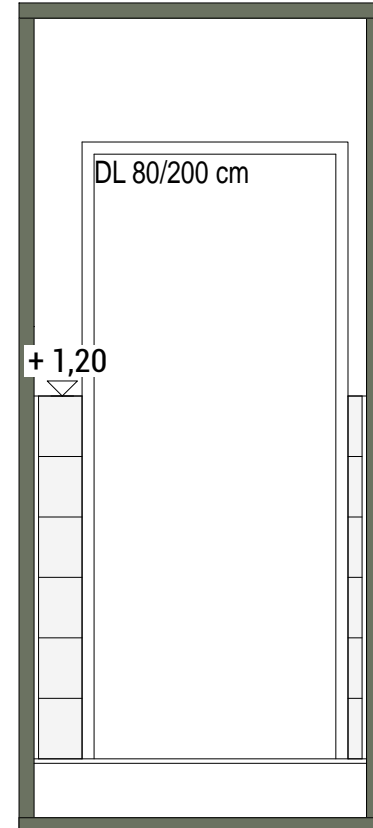

Ansicht 3

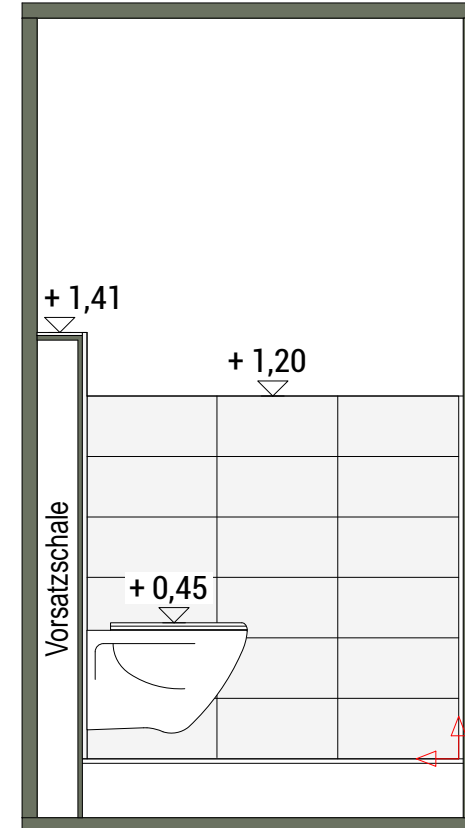

Ansicht 4

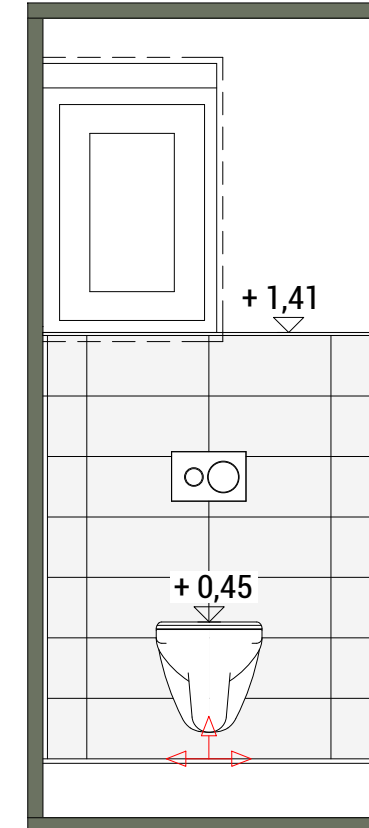

Übersichtsplan

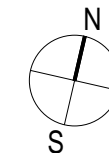
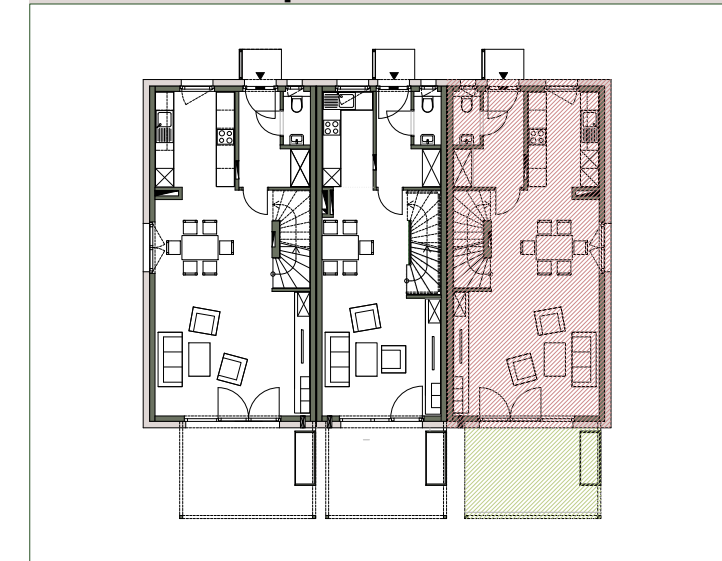

BEI DIESER PLANLICHEN ABBILDUNG
HANDELT ES SICH UM EINE SCHEMATISCHE
DARSTELLUNG; GÜLTIG IST DAS
NATURMASS; DIE MÖBELIERUNG IST
VORSCHLAG DES BAUTRÄGERS UND NICHT
IM KAUFPREIS ENTHALTEN

STAND 11.10.2018

1:25



Grundriss

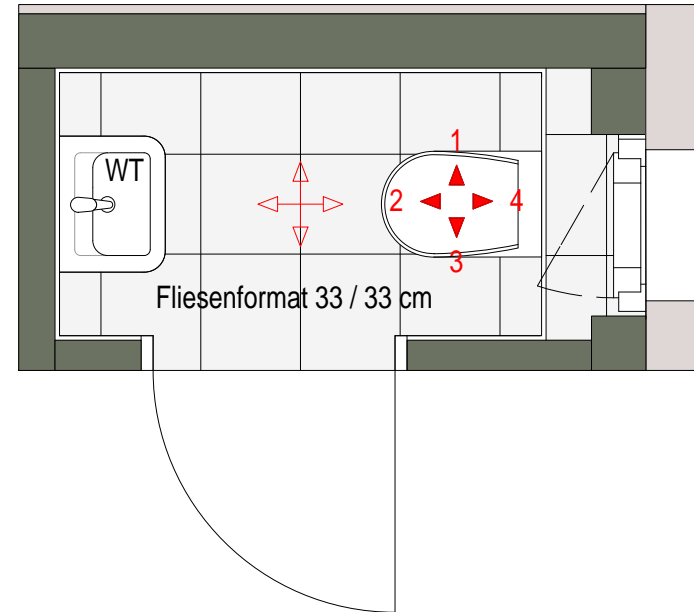

Ansicht 1

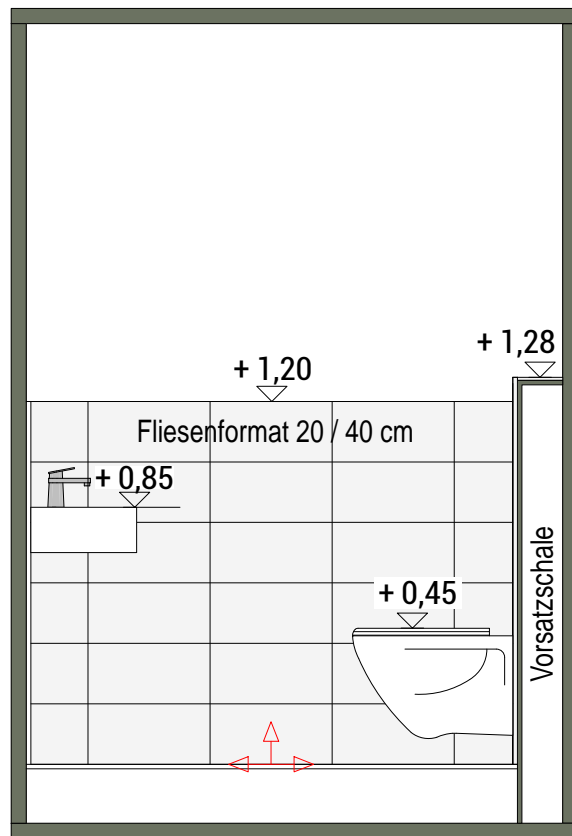

Ansicht 2

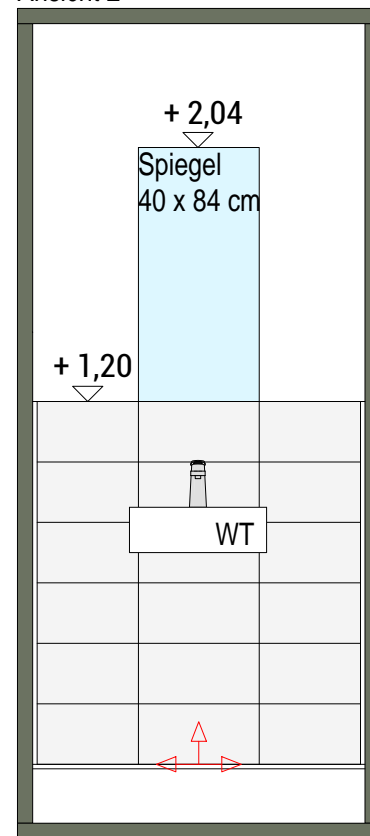

Ansicht 3

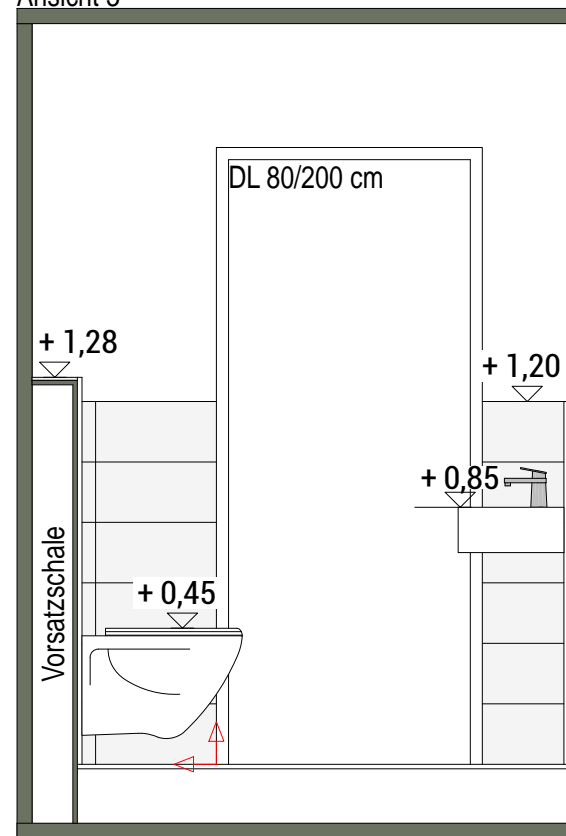

Ansicht 4

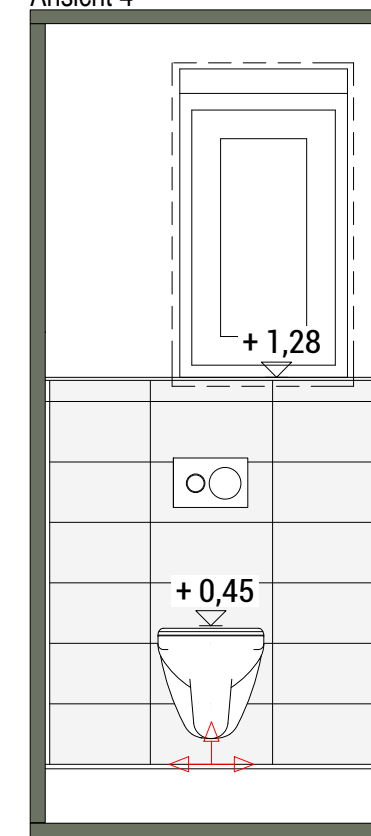

Reihenhaus 2d WC EG

BEZEICHNUNG	FLÄCHE
Erdgeschoß	46,29 m ²
Obergeschoß	45,13 m ²
Wohnfläche gesamt	91,42 m²
Dachgeschoß unausgebaut	28,91 m ²
Gesamtfläche	120,33 m ²
Kellergeschoß	47,33 m ²
Terrasse	13,50 m ²
Gartenfläche	102,00 m ²

Übersichtsplan

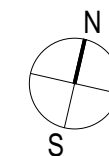
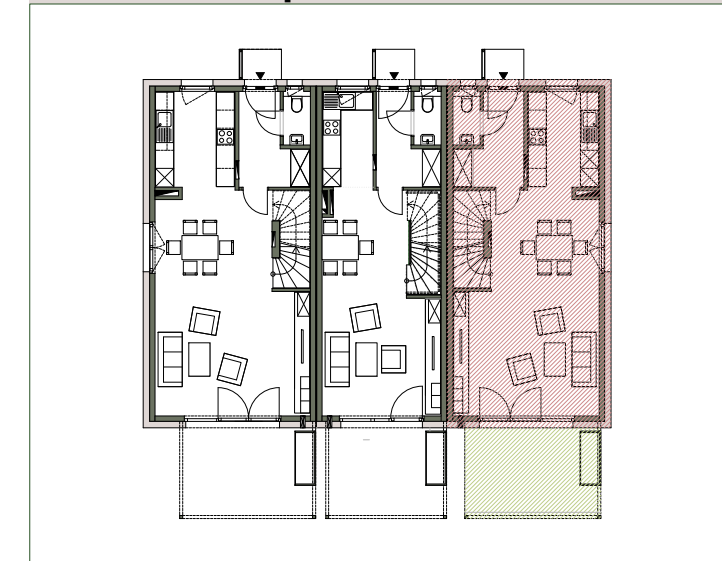

BEI DIESER PLANLICHEN ABBILDUNG
HANDELT ES SICH UM EINE SCHEMATISCHE
DARSTELLUNG; GÜLTIG IST DAS
NATURMASS; DIE MÖBELIERUNG IST
VORSCHLAG DES BAUTRÄGERS UND NICHT
IM KAUFPREIS ENTHALTEN

STAND 11.10.2018

1:25

